

ZRW7

Sehr geehrte Damen und Herren! Vielen Dank, dass Sie sich für ein Produkt der Firma FAKRO entschieden haben. Wir hoffen, dass Sie mit Ihrem Kauf zufrieden sind. Um die ordnungsgemäße Funktion des Geräts sicherzustellen, bitten wir Sie, diese Originalanleitung aufmerksam durchzulesen.

VORBEREITUNG DER WANDSTEUERUNG	3
STEUERUNG	3
SCHNELLSTART	4
INKLUSION IN EINE GRUPPE	5
EINBINDEN IN DAS NETZWERK	6
GRUPPE KOPIEREN	7
ABHÖRMODEUS	8
ZRW7 ALS SEKUNDÄRMODUL ZUORDNEN	9
EXKLUSION AUS EINER GRUPPE	10
LÖSCHEN AUS DEM NETZWERK	11
GRUPPE EXKLUDIEREN	12
ZRW7 ZURÜCKSETZEN	13
ZUSÄTZLICHE INFORMATIONEN	14
MONTAGE	14
PROBLEME	15
GARANTIE	16



BESCHREIBUNG DER WANDSTEUERUNG

Die Wandsteuerung ZRW7 ist für die Fernsteuerung von mit dem Z-Wave-System kompatiblen Geräten bestimmt. Mit der Wandsteuerung können in jeder der 7 Gruppen maximal 12 Geräte (insgesamt 84 Geräte) gesteuert werden. Die gerade gewählte Gerätegruppe wird durch eine Diode von 1 bis 7 gekennzeichnet.

Die Wandsteuerung ZRW7 kann als PRIMÄRCONTROLLER und als SEKUNDÄRCONTROLLER eingesetzt werden.



CONTROLLER - Z-Wave-Geräte wie Fernbedienungen, Module, Wandschalter, Wandsteuerungen oder Internet-Gateways.



PRIMÄRCONTROLLER – Mit dem Primärcontroller können die Einstellungen des Z-Wave-Netzwerks geändert und Geräte inkludiert und exkludiert werden. Ein Netz kann jeweils nur 1 PRIMÄRCONTROLLER haben.



SEKUNDÄRCONTROLLER – Mit dem Sekundärcontroller können weder Einstellungen des Z-Wave-Netzwerkes geändert noch Geräte inkludiert oder exkludiert werden. Ein Netz kann viele SEKUNDÄRCONTROLLER haben.

TECHNISCHE PARAMETER

Betriebsspannung:
1,5V, 4xAAA (LR03)
Maße:
80/80/20 mm
Betriebstemperatur:
0-40°C

Funkreichweite:
bis 20 m im Gebäude
Funkprotokoll:
Z-Wave
Funkfrequenz:
EU – 868,4MHz

AUFBAU DER WANDSTEUERUNG

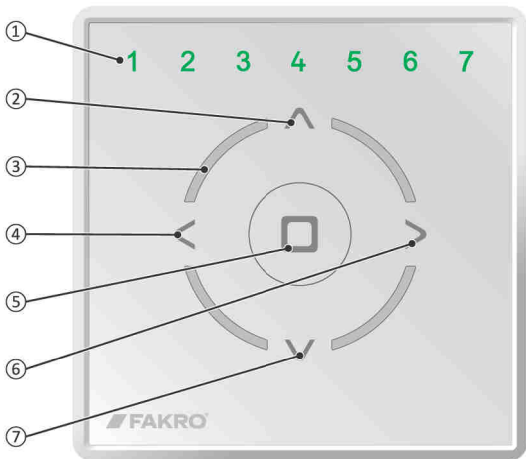

- ① Dioden zur Signalisierung der gewählten Gruppe oder der Programmierfunktion
- ② Steuerungs- oder Programmierfunktionstaste – OBEN
- ③ Dioden zu Signalisierung des Programmierstatus, der Korrektheit der Verfahren und des Batterieladestands
- ④ Gruppenwahltaste – LINKS
- ⑤ Stopp- und Freigabetaste – STOPP
- ⑥ Gruppenwahltaste – RECHTS
- ⑦ Steuerungs- oder Programmierfunktionstaste – UNTEN

VORBEREITUNG DER WANDSTEUERUNG

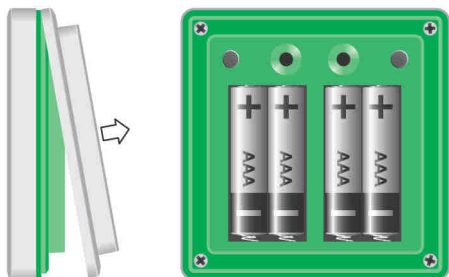

Legen Sie vor Gebrauch der Wandsteuerung ZRW7 die Batterie ein, wie in der Zeichnung veranschaulicht.

STEUERUNG

STEUERUNGSARTEN



Durch **KURZES** Drücken der Steuerungstaste (unter 0,5 s) wird ein Vorgang bis zur Grenzstellung ausgelöst.



Durch **LANGES** Drücken der Steuerungstaste (über 0,5 s) wird ein Vorgang bis zum Loslassen der Taste ausgelöst.



Durch Drücken der **STOPP**-Taste kann ein Vorgang abgebrochen werden.

GERÄTESTEUERUNG

Um Geräte unabhängig voneinander steuern zu können, müssen sie getrennten Gruppen zugeordnet werden. Es können maximal sieben Geräte unabhängig voneinander gesteuert werden.

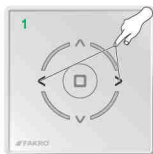

Benutzen Sie die Tasten **LINKS / RECHTS**, um die Gruppe zu wählen, die Sie steuern wollen.

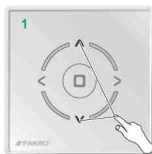

Die Tasten **OBEN / UNTEN** dienen zum Steuern einer Gruppe (der Geräte).



Benutzen Sie die **STOPP**-Taste, um den Vorgang zu stoppen.

SCHNELLSTART

Mit dieser Funktion können Geräte ins Z-Wave-Netz inkludiert und gleichzeitig einer Gruppe zugeordnet werden.



Drücken Sie gleichzeitig die Tasten OBEN und STOPP bis eine der Dioden zu blinken beginnt.

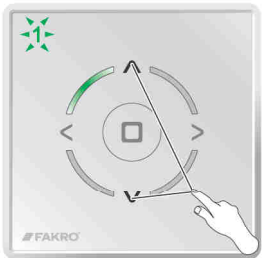

Benutzen Sie die Tasten OBEN / UNTEN, um die Funktion 1 zu wählen.

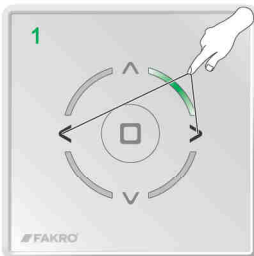

Benutzen Sie die Tasten LINKS / RECHTS, um die Gruppe zu wählen.

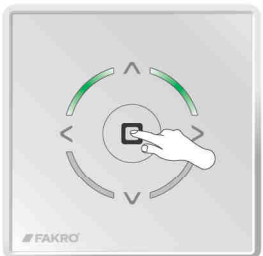

Bestätigen Sie mit der STOPP-Taste.



Geben Sie das inkludierte Gerät innerhalb von 12 Sekunden in den Programmiermodus ein.



In FAKRO-Geräten wird der Programmiermodus durch Drücken der Programmier Taste „P“ geöffnet. Eingabe von Geräten anderer Hersteller in den Programmiermodus – siehe deren Anleitungen.



Vorgang erfolgreich abgeschlossen.



Fehler. Vorgang wiederholen oder siehe Seite 15, Punkt 1,2 oder 3.

INKLUSION IN EINE GRUPPE

Mit dieser Funktion können die Geräte in maximal 7 Gruppen eingebunden werden. Jeder Gruppe können maximal 12 Geräte zugeordnet werden. In die Gruppen können nur Geräte inkludiert werden, die vorher bereits in das Z-Wave-Netz eingebunden wurden.



Drücken Sie gleichzeitig die Tasten OBEN und STOPP bis eine der Dioden zu blinken beginnt.

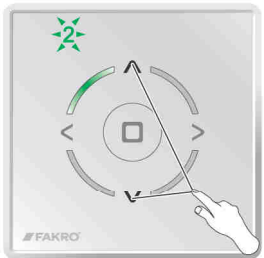

Benutzen Sie die Tasten OBEN / UNTEN, um die Funktion 2 zu wählen.

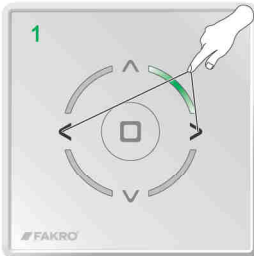

Benutzen Sie die Tasten LINKS / RECHTS, um die Gruppe zu wählen.



Bestätigen Sie mit der STOPP-Taste.



Geben Sie das inkludierte Gerät innerhalb von 12 Sekunden in den Programmiermodus ein*.



Vorgang erfolgreich abgeschlossen.

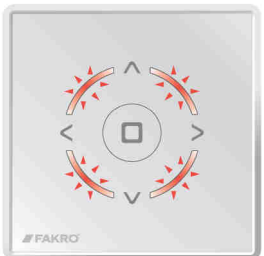

Fehler. Vorgang wiederholen oder siehe Seite 15, Punkt 1 oder 3.

EINBINDEN IN DAS NETZWERK

Mit dieser Funktion kann man Geräte ins Z-Wave-Netz einbinden, ohne sie einer Gruppe zuzuordnen. Nach diesem Vorgang müssen die betreffenden Geräte einer Gruppe zugeordnet werden (Seite 5). Mit der Funktion GERÄT IN DAS NETZ INKLUDIEREN kann man auch weitere Sekundärfernbedienungen einbinden.



Drücken Sie gleichzeitig die Tasten OBEN und STOPP bis eine der Dioden zu blinken beginnt.

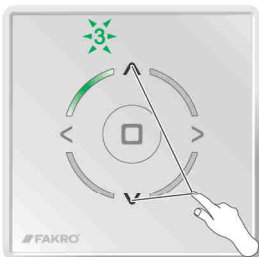

Benutzen Sie die Tasten OBEN / UNTEN, um die Funktion 3 zu wählen.



Bestätigen Sie mit der STOPP-Taste.



Geben Sie das inkludierte Gerät innerhalb von 12 Sekunden in den Programmiermodus ein.

Wenn Sie statt eines Geräts einen weiteren Controller inkludieren wollen, müssen Sie an diesem die Funktion ALS SEKUNDÄRCONTROLLER ZUORDNEN aktivieren. Wandsteuerung ZRW7 - Seite 9. Anderer Controllertyp – siehe entsprechende Anleitung.



Vorgang erfolgreich abgeschlossen.



Fehler. Vorgang wiederholen oder siehe Seite 15, Punkt 1 oder 2.

GRUPPE KOPIEREN

Mit dieser Funktion kann eine ganze Gruppe auf einen anderen Controller in demselben Z-Wave-Netzwerk kopiert werden.



Benutzen Sie die Tasten LINKS / RECHTS, um die Gruppe zu wählen.



Drücken Sie gleichzeitig die Tasten OBEN und STOPP bis eine der Dioden zu blinken beginnt.

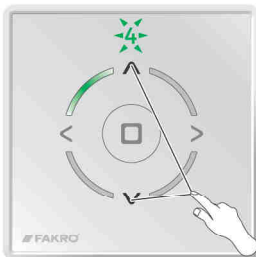

Benutzen Sie die Tasten OBEN / UNTEN, um die Funktion 4 zu wählen.

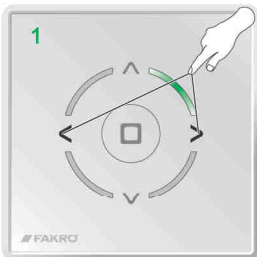

Benutzen Sie die Tasten LINKS / RECHTS, um die Gruppe zu wählen.



Bestätigen Sie mit der STOPP-Taste.

Aktivieren Sie innerhalb von 12 Sekunden die Funktion ZUR GRUPPE HINZUFÜGEN.



Vorgang erfolgreich abgeschlossen.

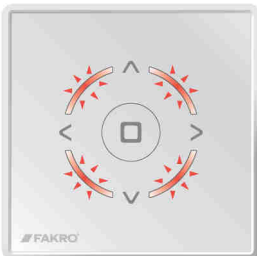

Fehler. Vorgang wiederholen oder siehe Seite 15, Punkt 1.

ABHÖRMODUS

Erweiterte Funktion

Mit einem Controller im Abhörmodus kann von einem anderen Controller aus, zum Beispiel von einem Z-Wave Gateway, aus der Ferne konfiguriert werden.



Drücken Sie gleichzeitig die Tasten OBEN und STOPP bis eine der Dioden zu blinken beginnt.

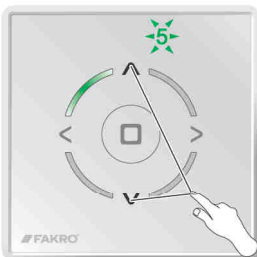

Benutzen Sie die Tasten OBEN / UNTEN, um die Funktion 5 zu wählen.



Bestätigen Sie mit der STOPP-Taste. Die Dioden leuchten nacheinander im Uhrzeigersinn auf.

Die Wandsteuerung ZRW7 bleibt im Abhörmodus bis nach Ablauf von 12 Sekunden ab Ende der Datenübertragung.

ZRW7 ALS SEKUNDÄRMODUL ZUORDNEN

Mit dieser Funktion kann die Wandsteuerung ZRW7 als SEKUNDÄRCONTROLLER in ein bestehendes Z-Wave-Netz eingebunden werden. Der PRIMÄRCONTROLLER in einem solchen Netz kann von einem beliebigen Typ sein. Damit der SEKUNDÄRCONTROLLER Geräte steuern kann, muss er der gewählten Controllergruppe hinzugefügt werden (ZRW7 - Seite 7, anderer Controller – siehe dessen Anleitung).

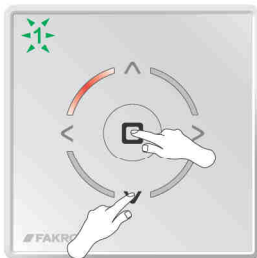

Drücken Sie gleichzeitig die Tasten OBEN und STOPP bis eine der Dioden zu blinken beginnt.



Benutzen Sie die Tasten OBEN / UNTEN, um die Funktion 1 zu wählen.



Bestätigen Sie mit der STOPP-Taste.

Aktivieren Sie innerhalb von 12 Sekunden die Funktion GERÄT INKLUDIEREN im PRIMÄRCONTROLLER. Wandsteuerung ZRW7 - Seite 6, anderer Controller – siehe dessen Anleitung.



Vorgang erfolgreich abgeschlossen.



Fehler. Vorgang wiederholen oder siehe Seite 15, Punkt 1 oder 5.

EXKLUSION AUS EINER GRUPPE

Mit dieser Funktion können Sie ein Gerät aus einer Gruppe ausschließen, ohne es aus dem Z-Wave-Netz zu exkludieren. Ein Gerät kann erneut einer Gruppe einer beliebigen Fernbedienung zugeordnet werden, wenn diese zu demselben Z-Wave-Netzwerk gehört.

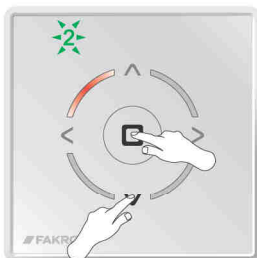

Drücken Sie gleichzeitig die Tasten OBEN und STOPP bis eine der Dioden zu blinken beginnt.

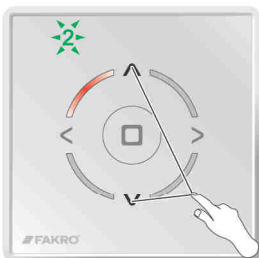

Benutzen Sie die Tasten OBEN / UNTEN, um die Funktion 2 zu wählen.

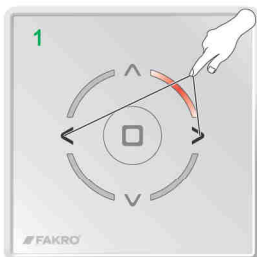

Benutzen Sie die Tasten LINKS / RECHTS, um die Gruppe zu wählen, aus der Sie ein Gerät löschen wollen.



Bestätigen Sie mit der STOPP-Taste.



Geben Sie das exkludierte Gerät innerhalb von 12 Sekunden in den Programmiermodus ein.



Vorgang erfolgreich abgeschlossen.



Fehler. Vorgang wiederholen oder siehe Seite 15, Punkt 1.

LÖSCHEN AUS DEM NETZWERK

Geräte können nur mit einem PRIMÄRCONTROLLER aus dem Z-Wave-Netzwerk gelöscht werden.

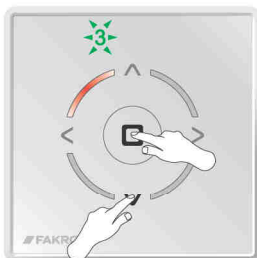

Drücken Sie gleichzeitig die Tasten OBEN und STOPP bis eine der Dioden zu blinken beginnt.

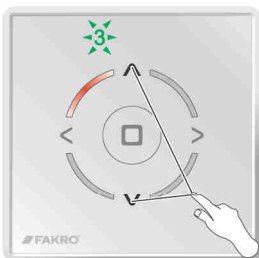

Benutzen Sie die Tasten OBEN / UNTEN, um die Funktion 3 zu wählen.



Bestätigen Sie mit der STOPP-Taste.



Geben Sie das exkludierte Gerät innerhalb von 12 Sekunden in den Programmiermodus ein.



Vorgang erfolgreich abgeschlossen.



Fehler. Vorgang wiederholen oder siehe Seite 15, Punkt 1.

GRUPPE EXKLUDIEREN

Mit dieser Funktion kann eine ganze Gruppe von Geräten auf einmal exkludiert werden. Damit die Geräte wieder gesteuert werden können, müssen sie erst wieder in eine Gruppe eingebunden werden (Seite 5).

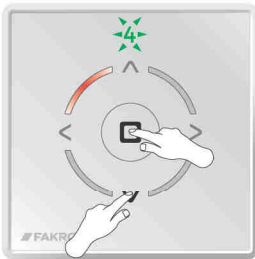

Drücken Sie gleichzeitig die Tasten OBEN und STOPP bis eine der Dioden zu blinken beginnt.

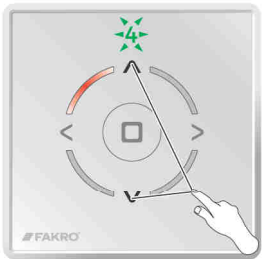

Benutzen Sie die Tasten OBEN / UNTEN, um die Funktion 4 zu wählen.

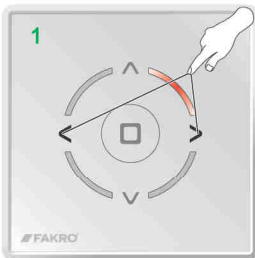

Benutzen Sie die Tasten LINKS / RECHTS, um die Gruppe zu wählen, die Sie löschen wollen.



Bestätigen Sie mit der STOPP-Taste.



Vorgang erfolgreich abgeschlossen.

ZRW7 ZURÜCKSETZEN

PRIMÄRCONTROLLER ZURÜCKSETZEN – Löscht alle Informationen über das Z-Wave-Netzwerk, die Gruppen usw. Die Steuerung der Geräte ist erst möglich, wenn alle Geräte gelöscht (Seite 11) und wieder neu hinzugefügt wurden (Seite 4 oder 6 und 5).

SEKUNDÄRCONTROLLER ZURÜCKSETZEN – Löscht alle Informationen über das Z-Wave-Netzwerk, die Gruppen usw. Die Steuerung der Geräte ist erst möglich, wenn wieder ein Sekundärcontroller hinzugefügt (Seite 9) und die Geräte einer Gruppe zugeordnet (Seite 5) wurden.

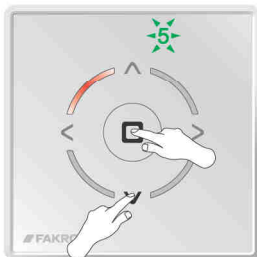

Drücken Sie gleichzeitig die Tasten **OBEN** und **STOPP** bis eine der Dioden zu blinken beginnt.

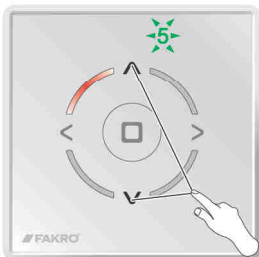

Benutzen Sie die Tasten **OBEN** / **UNTEN**, um die Funktion 5 zu wählen.



Bestätigen Sie mit der **STOPP**-Taste.



Vorgang erfolgreich abgeschlossen.

ZUSÄTZLICHE INFORMATIONEN

Programmiermodus

In FAKRO-Geräten wird der Programmiermodus durch Drücken der Programmier Taste „P“ geöffnet. Eingabe von Geräten anderer Hersteller in den Programmiermodus – siehe die deren Anleitungen.

BATTERIELADESTAND

WARNZUSTAND: Niedriger Batterieladestand: Beim Drücken einer beliebigen Taste blinkt 2 Sekunden lang die rote Tastenbeleuchtung.

KRITISCHER STAND: Niedriger Batterieladestand: Beim Drücken einer beliebigen Taste blinkt 2 Sekunden lang die rote Tastenbeleuchtung und die Gerätesteuerung ist unmöglich.

MONTAGE

i **ACHTUNG!!!** Achten Sie bei der Montage auf den Verlauf der elektrischen Leitungen.

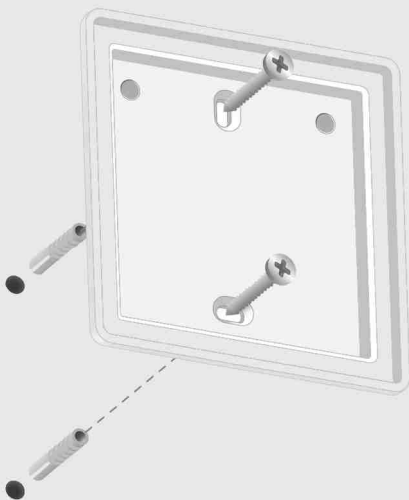

PROBLEME

URSACHE

LÖSUNG

1. Allgemeine Probleme.

Der Programmiermodus ist nicht aktiviert.

Aktivieren Sie den Programmiermodus.

Das Verfahren wurde zu langsam durchgeführt.

Aktivieren Sie den Programmiermodus innerhalb von maximal 12 Sekunden.

Falsche Tastensequenz.

Beachten Sie bei dem Verfahren die richtige Reihenfolge.

2. Mit der Wandsteuerung ZRW7 können keine Geräte ins Z-Wave-Netz inkludiert werden.

Das Gerät ist in ein anderes Z-Wave-Netz eingebunden.

GERÄT AUS DEM NETZ EXKLUDIEREN (Seite 11).

Der Controller ist als SEKUNDÄRCONTROLLER in das Netz eingebunden.

Geräte können nur mit dem PRIMÄRCONTROLLER inkludiert und exkludiert werden.

3. In die gewählte Gruppe können keine Geräte eingebunden werden.

Die Gruppe ist voll.

Inkludieren Sie das Gerät in eine andere Gruppe.

4. Das Gerät kann nicht aus dem z-Wave-Netz exkludiert werden.

Der Controller ist als SEKUNDÄRCONTROLLER in das Netz eingebunden.

Geräte können nur mit dem PRIMÄRCONTROLLER inkludiert und exkludiert werden.

5. Die Wandsteuerung ZRW7 kann nicht als SEKUNDÄRCONTROLLER zugeordnet werden.

Die Funktion GERÄT INKLUDIEREN am PRIMÄRCONTROLLER wurde zu spät aktiviert.

Aktivieren Sie die Funktion GERÄT INKLUDIEREN am PRIMÄRCONTROLLER innerhalb von maximal 12 Sekunden.

6. Die Gerätesteuerung ist unmöglich.

Stromausfall.

Prüfen Sie, ob das Gerät, das Sie steuern möchten, ordnungsgemäß an eine Stromquelle angeschlossen ist. Das geht mit der Taste für manuelle Steuerung.

Die Entfernung zwischen den Geräten ist zu groß. Möglicherweise wird die Reichweite durch Hindernisse eingeschränkt.

Versuchen Sie, das Gerät von einem anderen Ort aus zu steuern.

GARANTIE



PL

<https://www.fakro.pl/serwis/gwarancja/>



DE

<https://www.fakro.de/service/garantie/>



GB

<https://www.fakro.com/service/customer-service/>

FAKRO Sp. z o.o.
ul. Węgierska 144A, 33-300 Nowy Sącz, PL
tel. +48 18 4440444, fax +48 18 4440333
www.fakro.com

Qualitätszertifikat

Gerät

Modell

Seriennummer

Verkäufer

Adresse

Kaufdatum

Rechnungsnummer

Unterschrift (Stempel) der Person, die das Gerät installiert hat